



Terminal Biométrico AC-2200

El VIRDI AC-2200 es un terminal biométrico elegante, con teclado numérico touch screen y pantalla gráfica combinada con grado de protección IP65 contra agua y polvo.

Código del Producto: AC-2200RF 1K: 500.940 | AC-2200SC 1K: 500.941 | AC-2200SC 5K: 500.944

• Recursos

El Terminal Biométrico AC-2200 tiene un lector de tarjetas integrado (125kHz RF y 13,56MHz SC). Capaz de tomar fotografías en el momento de la autenticación, compatible con "ImKey" y "UNIS". Robusto y resistente a la intemperie (IP65) y se puede instalar en lugares expuestos a las condiciones climáticas, además de tener la falsa tecnología de detección digital a través de un algoritmo inteligente que utiliza la tecnología de capacidad electrostática de distinguir entre lo real y lo digital entre otros materiales falsificados, tales como papel, caucho, silicona y gelatina.

• Dimensiones [mm]

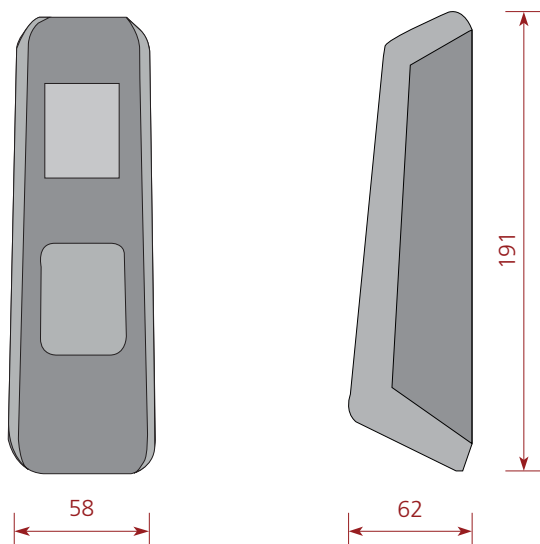

• Especificaciones Técnicas

CPU	ARM9, 400MHz
Memoria	32MB NOR + 128 NAND Flash, 64MB DDR RAM
LCD	LCD gráfico de 1.77 pulgadas
Capacidad de plantillas	1.000 usuarios (Cód. 500.940 Cód. 500.941) y 5.000 usuarios (Cód. 500.944).
Historial de eventos	100.000 Logs
Comunicaciones	TCP/IP, Bluetooth, Wiegand IN/OUT, RS232, RS485, GPRS (optativo)
Tipo de lectura de tarjeta	125KHz EM / 13.56 MHz / Desre / Felica / HID Prox (optativo) / HID iClass (optativo)
Protección	IP65
Dimensiones (mm)	58 x 191 x 62 (ver ilustración)
Certificados	KC, CE, FCC, RoHS

Resolución de la Cámara: 640 x 480 pixels
Capacidad de hasta 5000 usuarios 500 en comanda.

• Falsas Digitales

